



Ferrari

VEETTURA: 365GT4-365GT42+2-365GT4BB-512BB

OGGETTO: ANELLO PROTEZIONE MOZZI ANTERIORI

CARS: 365GT4-365GT42+2-365GT4BB-512BB

REF: GUARD RING FOR FRONT HUBS.

SAT
CIRCOLARE TECNICA
TECHNICAL INFORMATION

N° 297

DATA: 1-3-77 FIRMA: *[Signature]*

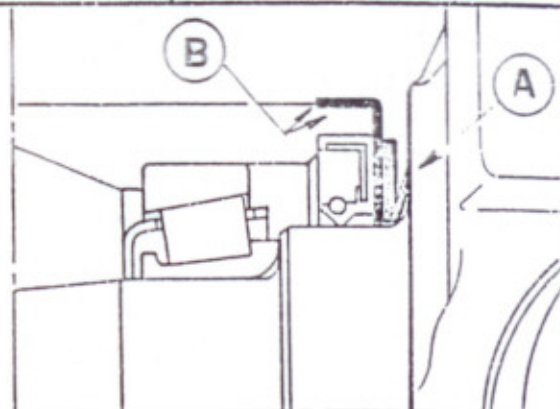
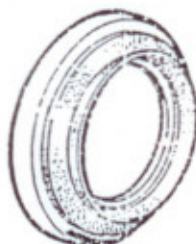
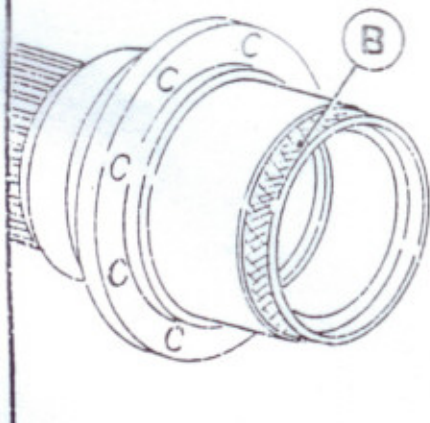

MONTAGGIO NUOVO ANELLO 110150
110150 NEW RING ASSEMBLY

OGNI QUALVOLTA SI PROCEDE ALLO SMONTAGGIO DEI MOZZI ANTERIORI PER CONTROLLO O SOSTITUZIONE DEI CUSCINETTI VI PREGHIAMO DI SOSTITUIRE L'ANELLO N. DIS. 101127 COL NUOVO ANELLO DI PROTEZIONE 110150.

AVERE CURA NELL'ESEGUIRE IL RIMONTAGGIO DI PULIRE LA SUPERFICIE DI CONTATTO DEL GOMMINO COL FUSO A SNODO (ZONA A) E DI MIGLIORARE LA TENUTA DELL'ANELLO SUL MOZZO IMPIEGANDO PASTA RHODORSIL CAF 1 O CAF 4 (ZONA B) -

ANY TIME YOU REMOVE THE FRONT HUBS IN ORDER TO CHECK OR REPLACE THE BEARINGS, WE RECOMMEND TO CHANGE THE ITEM 101127 AND TO FIT THE NEW GUARD RING 110150.

DURING THE REASSEMBLY, PAY ATTENTION TO CLEAN THE STEERING KNUCKLE SURFACE (AREA A) AND IMPROVE THE RING SEALING ON THE HUB USING RHODORSIL PASTE CAF 1 OR CAF 4 (AREA B) -