



VENTURA - 000 414/4 - 000 414/1 C+G

OGGETTO - TERMOSTATO BOA 67955

SHI  
CIRCOLARE TECNICA  
TECHNICAL INFORMATIC

**Ferrari**

CAR. 365 GTC/4 - 365 GT4/2+2

N° 240

REF. BOA 67955 THERMOSTAT.

DATA 22-11-73 FIRMA (U.C.)

AL FINE DI EVITARE GLI EVENTUALI CASI DI GRIPPAIO DEL GRUPPO TERMO-  
STATO (BOA 67955) SI CONSIGLIA DI PROCEDERE ALLA MODIFICA DEL GRUPPO  
STESSO ESEGUENDO LE SEGUENTI OPERAZIONI:

- 1 - SMONTARE IL COPERCHIO (1) ELIMINANDO BORDATURA DI TENUTA.
- 2 - SMONTARE I PARTICOLARI MOBILI INTERNI.
- 3 - ELIMINARE LA GUARNIZIONE (2) DI TENUTA SUL PISTONCINO (3).
- 4 - PULIRE ACCURATAMENTE CON TELA RUMENTANDO DI MM 0,05 IL  
DIAMETRO ALLOGGIAMENTO PISTONCINO.
- 5 - PULIRE ACCURATAMENTE CON TELA IL DIAMETRO ESTERNO DEL PISTONCINO(3).
- 6 - ELIMINARE GUARNIZIONE (4).
- 7 - RIMONTARE IL TUTTO, BLOCCANDO IL COPERCHIO (1) AL CORPO (5) CON  
SALDATURA DOLCE E FACENDO ATTENZIONE A NON DEFORMARE I PARTICOLARI.

- FERRARI ASSISTENZA TECNICA

IN ORDER TO AVOID ANY POSSIBLE SEIZING OF THE THERMOSTAT ASSEMBLY  
(BOA 67955) WE SUGGEST TO CARRY OUT THE MODIFICATION EXPLAINED  
BELOW:

- 1 - REMOVE THE CAP (1) AND ELIMINATE THE SEALING RIM -
- 2 - REMOVE THE MOVABLE INTERNAL PART.
- 3 - ELIMINATE THE SEAL GASKET (2) -
- 4 - USING CLOTH CLEAN CAREFULLY AND ENLARGE OF 0.05mm THE PISTON  
HOUSING DIAMETER -
- 5 - USING CLOTH CLEAN CAREFULLY THE EXTERNAL PISTON DIAMETER (3) -
- 6 - ELIMINATE THE GASKET (4) -
- 7 - REFIT EVERYTHING AND WELD THE CAP (1) TO THE CASING (5):  
BE CAREFUL NOT TO DEFORM ANY PARTS.

- FERRARI ASSISTENZA TECNICA

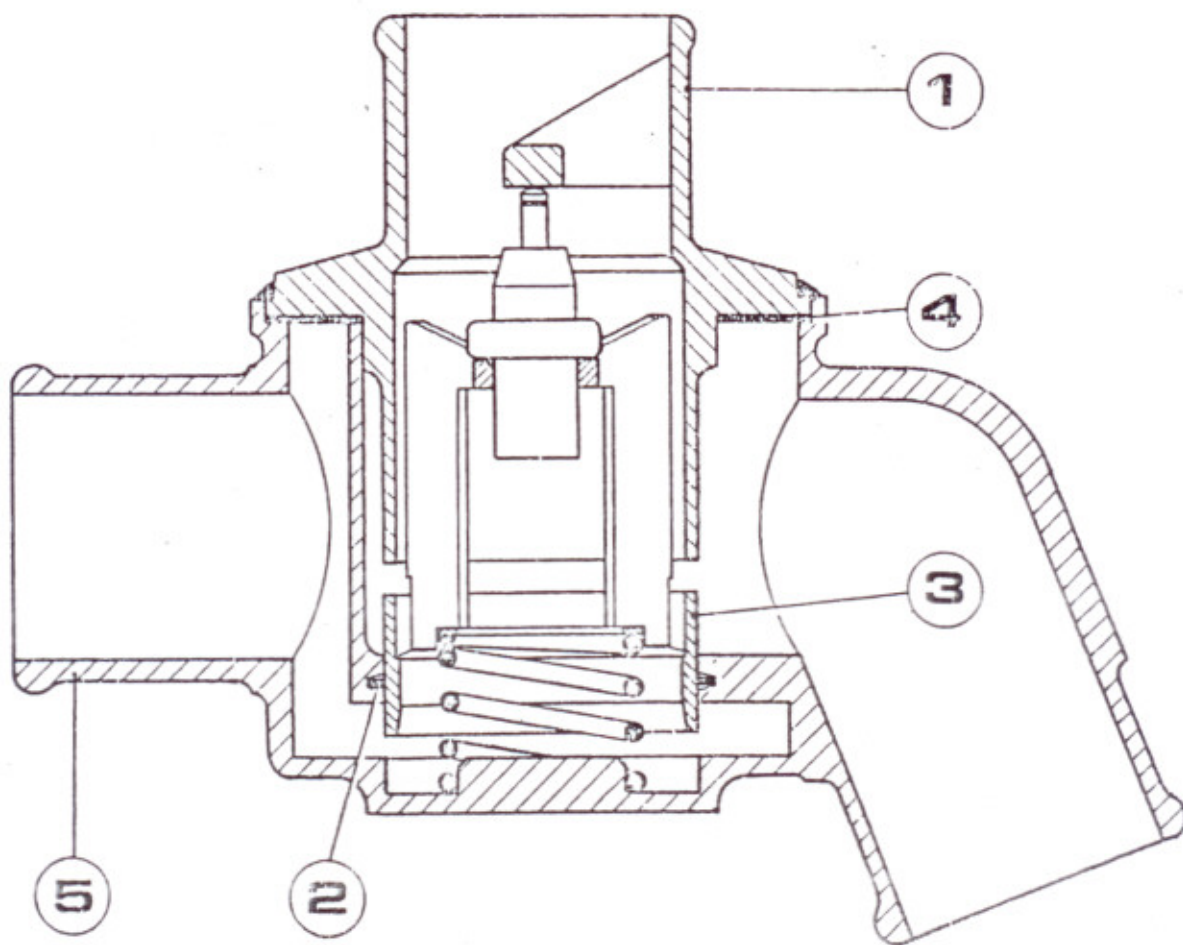





FERRARI

VETTURA: 365 GTC4 - 365 GTC4 USA - 365 GT4 2+2

OGGETTO: TERMOSTATO PER CIRCUITO DI RAFFREDDAMENTO -

CARS: 365 GTC4 - 365 GTC4 US VERSION - 365 GT4 2+2

REF: THERMOSTAT FOR COOLING SYSTEM

SAT  
CIRCOLARE TECNICA  
TECHNICAL INFORMATION

N° 273

DATA: 2-10-75 FIRMA: *Quadrini*

DESIDERIAMO INFORMARVI CHE PER ESIGENZE DI PRODUZIONE IL TERMOSTATO TIPO BOA MONTATO IN ORIGINE SU TUTTE LE VETTURE FERRARI 365 GTC4, GTC4 USA, E SULLE PRIME 365 GT4 2+2 NON SARÀ PIÙ FORNITO A RICAMBIO.

IN SOSTITUZIONE VIENE FORNITO L'ASSIEME N° DIS. 109553 CHE PERMETTE IL MONTAGGIO DI UN TERMOSTATO BEHR THOMSON COME SULLE PIÙ RECENTI 365 GT4 2+2.

PREGHIAMO DI SERVIRVI DI QUESTA CIRCOLARE COME AGGIORNAMENTO DEL LIBRO RICAMBI GTC4 E GT4 2+2.

WE ARE INFORMING YOU THAT BECAUSE OF PRODUCTION EXIGENCE THE BOA THERMOSTAT ORIGINALLY INSTALLED ON OUR MODELS 365 GTC4 - 365 GTC4 US VERSION AND ON THE FIRST 365 GT4 2+2 WILL BE NO MORE SUPPLIED AS SPARE PART. THIS THERMOSTAT WILL BE REPLACED BY A KIT PART N° 109553 WHICH WILL ALLOW TO INSTALL THE BEHR THOMSON THERMOSTAT WHICH IS ALREADY FITTED ON THE LATEST 365 GT4 2+2.

THEREFORE PLEASE, CONSIDER THIS TECHNICAL INFORMATION AS A REVISION TO THE SPARE PARTS CATALOGUE OF THE GTC4 AND GT4 2+2 MODELS.

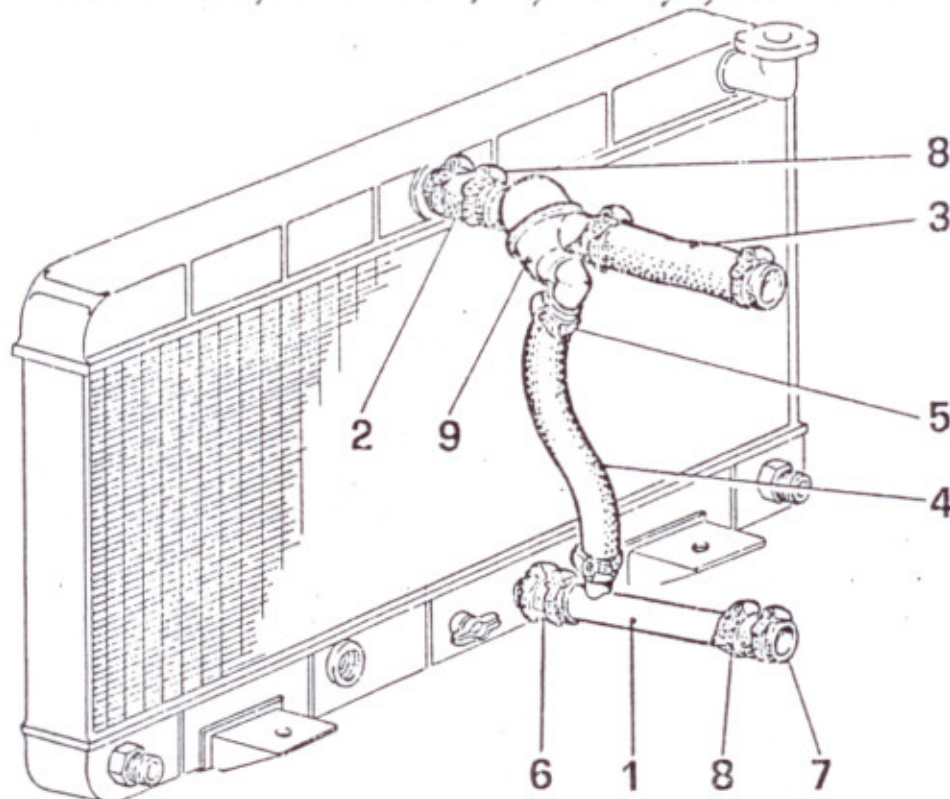

IL COMPLESSIVO N° DIS. 109553 È COMPOSTO DEI SEGUENTI PARTICOLARI:  
THE 109553 KIT CONSISTS OF THE FOLLOWING ITEMS:

N.	Dis.	Q.	DESCRIZIONE	DESCRIPTION
1	106396	1	ERCCO A TRE VIE	THREE-WAY UNION
2	106394	1	MANICOTTO DAL RADIATORE AL TERMOSTATO	HOSE FROM RADIATOR TO THERMOSTAT
3	106392	1	MANICOTTO DAL MOTORE AL TERMOSTATO	CONNECTING HOSE FROM ENGINE TO THERMOSTAT
4	106395	1	TUBO COLLEGAMENTO TERMOSTATO AL 3 VIE	THERMOSTAT CONNECTING PIPE TO THE THREE-WAY UNION
5	101292	2	FASCETTA	CLAMP
6	102957	1	MANICOTTO COLLEGAMENTO RADIATORE AL 3 VIE	RADIATOR CONNECTING HOSE TO THE THREE-WAY UNION
7	105302	1	MANICOTTO COLLEGAMENTO 3 VIE ALLA POMPA	THREE-WAY UNION CONNECTING HOSE TO THE PUMP
8	102958	8	FASCETTA	CLAMP
9	106393	1	COMPLESSIVO TERMOSTATO	THERMOSTAT ASSEMBLY.